

User manual

MANUEL D'UTILISATION
GEBRUIKSAANWIJZING
GEBRAUCHSANWEISUNG
MANUALE DI ISTRUZIONI
MANUAL DE INSTRUCCIONES
INSTRUKCJA OBSŁUGI
NÁVOD K OBSLUZE

631



Spis treści

Spis treści	1
1 Wstęp	1
2 Twój produkt	1
3 Przed użyciem	1
4 Montaż	2
5 Obsługa wysięgnik	2
6 Konserwacja	3
7 Informacje techniczne	3

1 Wstęp

Dziękujemy za zaufanie firmie Vermeiren i jej produktom. Niniejsza instrukcja pomoże właścicielowi w eksploatacji produktu i korzystaniu z jego opcji. Prosimy o uważne przeczytanie instrukcji obsługi. Pozwoli ona na zapoznanie się z działaniem, możliwościami i ograniczeniami produktu.

W razie pytań, na które odpowiedzi nie ma w instrukcji, prosimy o kontakt z Państwa wyspecjalizowanym sprzedawcą. Sprzedawca chętnie służy pomocą.

Ważna uwaga

Aby zapewnić bezpieczeństwo i wydłużyć okres użytkowania produktu, prosimy o dbanie o niego oraz regularne dokonywanie przeglądów i serwisowanie.

Instrukcja obejmuje najnowsze rozwiązania zastosowane w produkcie. Firma Vermeiren ma prawo do wprowadzania zmian w produktach tego typu bez obowiązku adaptowania lub wymiany podobnych, poprzednio dostarczonych produktów.

Ilustracje produktu stanowią dodatkowe objaśnienia do instrukcji w niniejszym dokumencie. Szczegóły przedstawionego produktu mogą się różnić od rzeczywistego produktu posiadanego przez użytkownika.

Dostępne informacje

W naszej witrynie internetowej www.vermeiren.com zawsze znajduje się najnowsza wersja informacji zamieszczonych w instrukcji. Prosimy regularnie odwiedzać witrynę, ponieważ możemy w niej zamieszczać zaktualizowane informacje.

Osoby z zaburzeniami wzroku mogą pobrać elektroniczną wersję niniejszej instrukcji i odsłuchać ją przy użyciu oprogramowania zamieniającego tekst na mowę.

2 Twój produkt

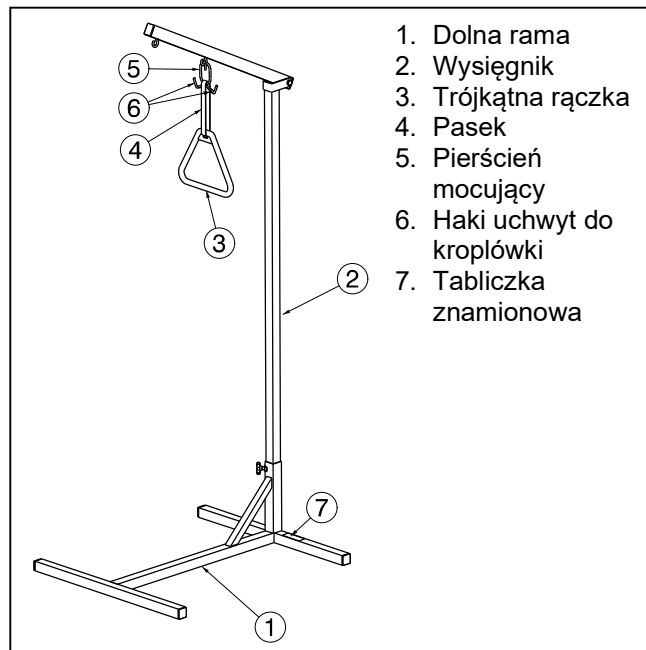

3 Przed użyciem

3.1 Przy dostawie

Rozpakuj produkt i sprawdź, czy dostawa jest kompletna. Powinna obejmować wymienione poniżej pozycje:

- dolna rama
- wysięgnik + trójkątna rączka
- instrukcja obsługi

Sprawdź, czy produkt nie został uszkodzony podczas transportu. W przypadku stwierdzenia jakichkolwiek uszkodzeń po dostawie należy skontaktować się z firmą transportową.

3.2 Przewidziane zastosowanie

- Wysięgnik powinno być używane przez jedną osobę.
- Wysięgnik powinien być używany w pomieszczeniach zamkniętych.
- Wysięgnik obrotowa nie powinna być używana jako zabawka dla dzieci.
- Wysięgnik powinien być używany jako pomoc w podnoszeniu z pozycji leżącej do pozycji siedzącej.
- Gwarancja na produkt jest udzielona przy założeniu normalnego użytkowania i konserwacji, opisanych w niniejszej instrukcji. Uszkodzenie produktu spowodowane nieprawidłową eksploatacją lub brakiem konserwacji spowoduje unieważnienie gwarancji.

3.3 Zalecenia dotyczące bezpieczeństwa

PRZESTROGA

Ryzyko obrażeń i/lub uszkodzenia

- Nie należy przekraczać maksymalnego obciążenia (80 kg).
- Proszę dokładnie zapoznać się z instrukcją w zakresie bezpieczeństwa i serwisu. Producent nie bierze odpowiedzialności za zniszczenia spowodowane przez nie właściwe użytkowanie i konserwację.
- Zawsze zablokuj kółka łóżka podczas używania wysięgnika do pomocy w podnoszeniu.
- Upewnij się, co do poprawności przeprowadzonego montażu (patrz §4).
- Przed użyciem upewnij się, że pasek leży poprawnie pomiędzy dwoma uchwytyami.
- Wysięgnik może być umiejscowiony jedynie na równej powierzchni przy zagłówku łóżka.
- Montaż i użytkowanie jest dozwolone jedynie pod nadzorem wykwalifikowanych osób.
- Nie używać ani nie prostować wysięgnika, jeśli ulegnie deformacji.
- Urządzenie nie jest ognioodporne, dlatego nie powinno być umieszczane w pobliżu ognia lub ekstremalnego ogrzewania.

3.4 Wysyłka i przechowywanie

Transport i przechowywanie produktu powinno się odbywać zgodnie z parametrami technicznymi w §7. Upewnij się, że produkt jest przechowywany w suchym środowisku.

Należy zapewnić dostateczną osłonę lub opakowanie, chroniące produkt przed korozją i ciałami obcymi (np. wodą morską, morskim powietrzem, piaskiem, pyłem).

Należy zadbać o to, aby na produkcie lub obok niego nie znajdowały się żadne przedmioty, które mogłyby go uszkodzić.

3.5 Symbole



Maksymalna waga użytkownika



Oznaczenie typu

4 Montaż

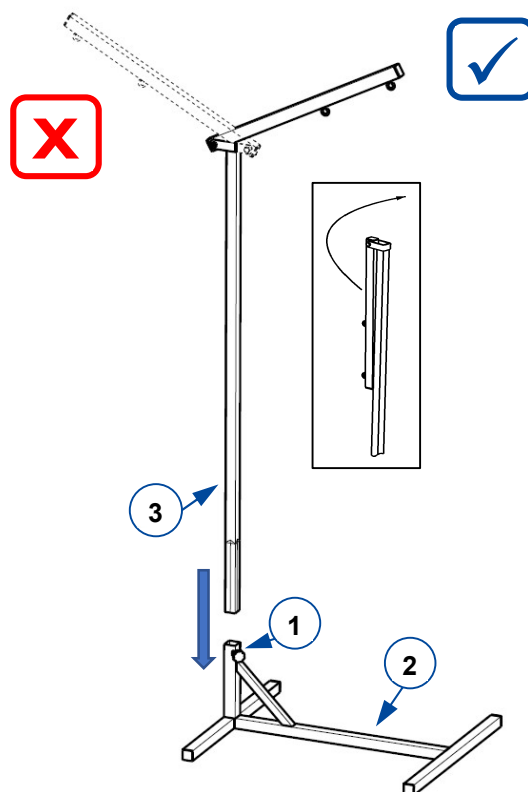

Wysięgnik unieruchamia się ③ dokręcając śrubę gwiazdkową ① w dolnej ramie. Mocowanie wysięgnika w dolnej ramie ② należy wykonywać zgodnie z rysunkiem.

Sprawdź czy wysięgnik jest dobrze zabezpieczony.

Zamontować metalowy pierścień mocujący ① na jednym z haków wysięgnika.

Przełóż pasek ② przez trójkąt ③ i środek pierścienia ①.

Sprawdź poprawność montażu paska ②.

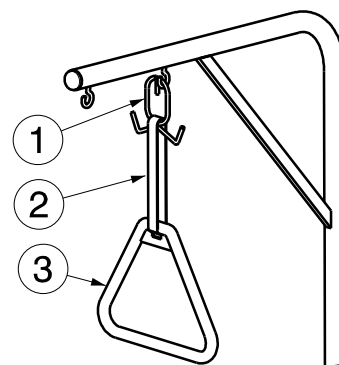

5 Obsługa wysięgnik

Umieść wysięgnik po stronie zagłówka łóżka. Sprawdź czy podłoże na, którym stoi wysięgnik jest równe.

Teraz pacjent może chwycić trójkąt i podciągnąć siebie do góry z pozycji leżącej do siedzącej.

6 Konserwacja

6.1 Czyszczenie

Użyj miękkiej, wilgotnej ściereczki i letniej wody z delikatnym mydłem. Nie namaczaj przez dłuższy czas. Do czyszczenia nie używaj ściernych środków czyszczących.

6.2 Dezynfekcja

PRZESTROGA
Ryzyko uszkodzenia

Dezynfekcję mogą wykonywać wyłącznie osoby odpowiednio przeszkolone. Zasięgnij porady u swojego wyspecjalizowanego sprzedawcy.

Użyj miękkiej, wilgotnej szmatki i letniej wody z łagodnym środkiem dezynfekującym do użytku domowego.

6.3 Kontrole / serwisowanie / naprawy

Oczekiwana żywotność Twojej wysięgnik to 5 lat. Trwałość jest zależna od jego użytkowania, przechowywania, konserwacji, serwisowania i czyszczenia.

Przed wznowieniem użytkowania wysięgnika należy przeprowadzić jego kontrolę w następujących punktach:

- Rama (odkształcenia, stabilność)

Naprawa i wymiana części mogą być wykonywane tylko przez osoby przeszkolone. Należy używać wyłącznie oryginalnych części zamiennych Vermeiren. Warto korzystać z usług oferowanych przez wyspecjalizowanego sprzedawcę. On/ona chętnie udzieli pomocy w zakresie serwisu i napraw.

6.4 Ponowne użycie

Przed każdym ponownym użyciem zdezynfekuj produkt i sprawdź zgodnie z instrukcjami w punktach §**Error! Reference source not found.**

6.5 Usuwanie odpadów

Po zakończeniu użytkowania należy poddać produkt utylizacji zgodnie z lokalnie obowiązującymi przepisami w zakresie ochrony środowiska. Najlepszym sposobem, aby to zrobić, jest demontaż produktu, w celu ułatwienia transportu części nadających się do przetworzenia.

7 Informacje techniczne

⚠ OSTRZEŻENIE: Ryzyko niebezpiecznych ustawień — należy używać wyłącznie ustawień opisanych w tej instrukcji obsługi.

Producent	Vermeiren
Typ	Wysięgnik
Model	631

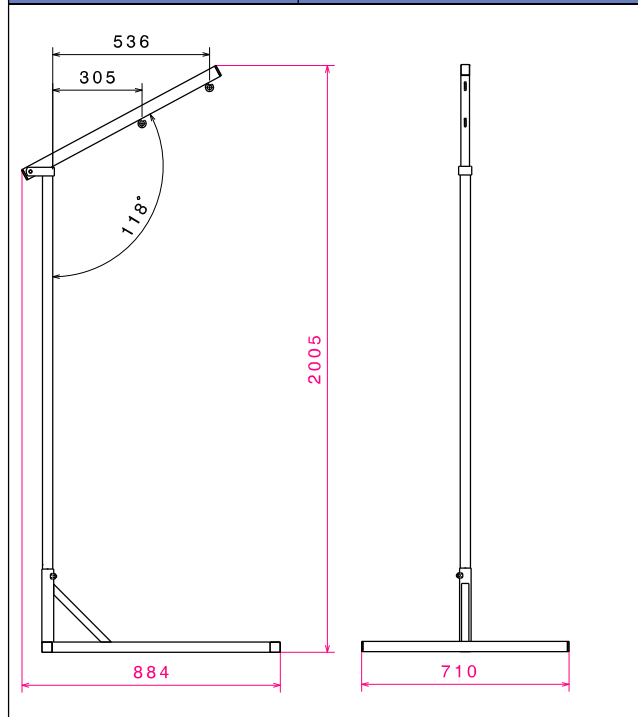

Całkowity ciężar	11 kg (Wysięgnik: 5,15 kg ; dolna rama: 5,6 kg ; Trójkątna rączka + pasek: 0,25 kg)
Maksymalne obciążenie	maks. 80 kg
Temperatura przechowywania	+5°C - +41°C
Producent zastrzega sobie prawo do wprowadzania zmian parametrów technicznych. Tolerancja pomiaru +/- 15 mm / 1,5 kg	

PL

**Service registration form**

This product (name):

was inspected (I), serviced (S), repaired (R) or disinfected (D):

By (stamp): Kind of work: I / S / R / D Date:	By (stamp): Kind of work: I / S / R / D Date:	By (stamp): Kind of work: I / S / R / D Date:
By (stamp): Kind of work: I / S / R / D Date:	By (stamp): Kind of work: I / S / R / D Date:	By (stamp): Kind of work: I / S / R / D Date:
By (stamp): Kind of work: I / S / R / D Date:	By (stamp): Kind of work: I / S / R / D Date:	By (stamp): Kind of work: I / S / R / D Date:
By (stamp): Kind of work: I / S / R / D Date:	By (stamp): Kind of work: I / S / R / D Date:	By (stamp): Kind of work: I / S / R / D Date:
By (stamp): Kind of work: I / S / R / D Date:	By (stamp): Kind of work: I / S / R / D Date:	By (stamp): Kind of work: I / S / R / D Date:



Vermeiren GROUP
Vermeirenplein 1 / 15
2920 Kalmthout
BE

WWW: www.vermeiren.com

Instrukcje dla wyspecjalizowanego sprzedawcy

Niniejsza instrukcja obsługi jest nieodłączną częścią produktu i musi być dołączona do każdego sprzedawanego produktu.

Wersja: C, 2022-12

Basic UDI: 5415174181899631EF

Wszelkie prawa zastrzeżone, łącznie z tłumaczeniem.